

۷ کارنیل، بزرگترین شبکه موفقیت ایرانیان می باشد، که افرادی زیادی توانسته اند با آن به موفقیت برسند، فاطمه رتبه ۱۱ کنکور کارشناسی، محمد حسین رتبه ۶۸ کنکور کارشناسی، سپیده رتبه ۳ کنکور ارشد، مریم و همسرش راه اندازی تولیدی مانتو، امیر راه اندازی فروشگاه اینترنتی، کیوان پیوستن به تیم تراکتور سازی تبریز، میلاد پیوستن به تیم صبا، مهسا تحصیل در ایتالیا، و.... این موارد گوشه از افرادی بودند که با کارنیل به موفقیت رسیده اند، شما هم می توانید موفقیت خود را با کارنیل شروع کنید.

برای پیوستن به تیم کارنیلی های موفق روی لینک زیر کلیک کنید.

www.karnil.com

همچنین برای ورود به کانال تلگرام کارنیل روی لینک زیر کلیک کنید.

<https://telegram.me/karnil>

پایگاه تخصصی ورزش و تربیت بدنی پرسیا



والیبال

آشنایی با والیبال

تاریخچه والیبال

قوانین و مقررات والیبال

پایگاه تخصصی ورزش و تربیت بدنی پرشیا

شناخت و تاریخچه والیبال



تاریخچه والیبال در جهان

والیبال در سال ۱۸۹۵ میلادی مطابق با سال ۱۲۷۴ شمسی، یعنی ۱۱۱ سال قبل توسط ویلیام ج. مورگان مدیر Y.M.C.A در هولیوک ایالت ماساچوست آمریکا ابداع شد. در ابتدا این ورزش مینتونت نام گذاری شده بود و دلیل انتخاب این نام برای همگان نامعلوم بود. تحت تاثیر محبوبیت بسکتبال در بین عامه، مورگان تصمیم گرفت برای دانشجویان خود، ورزشی را بوجود آورد که بازی از روی تور انجام گیرد و لذت بخش باشد. مورگان با استفاده از تور تنیس روی چمن که به دو طرف دیوار سالن ورزش بسته می شد و با استفاده از توپی توپ بسکتبال که بدلیل سبکی وزن به دستها آسیب نمی رساند، بازی را شروع کرد. با وجود اینکه بطور آهسته و کند از Y.M.C.A آغاز شد ولی طولی نکشید که در کلیه شهرهای ماساچوست و نیوانگلاند عمومیت یافت. در اسپرینگ فیلد، دکتر ت. آ هالستید با مشاهده بازی، مینتونت را به والیبال تغییر نام داد، زیرا قصد اساسی از بازی کردن، فرستادن و برگشت دادن (رد و بدل کردن) توپ از روی تور است که کلمه والیبال در معنا این نیت را مشخص می سازد. با اینکه والیبال در آغاز ورزش سالنی بود و در محل های سرپوشیده بازی آن انجام می شد، و اساساً برای فعالیت های سرگرم کننده پیشه وران و تجار اختصاص یافته بود، ولی کم کم به زمین های روباز کشیده شد و بعنوان یکی از فعالیت های جالب توجه تابستانی در آمد و به شدت تعقیب می شد.

در آغاز برای بازی والیبال قوانین خاصی تدوین نشده بود، هر فرد و در هر کشوری بمیل خود و به طریق مختلف با توپ بازی می کردند. رفته رفته والیبال در مناطق و نواحی مختلف جهان گسترش می یافت. همچنانکه هر ابداع یا اختراعی در آغاز با نواقصی همراه بوده و به مرور زمان تکمیل و رفع نواقص می شود، والیبال نیز از این قاعده مستثنی نبود و کم کم قوانین برای این بازی وضع شد و روشها و حرکات تکنیکی جایگزین حرکات قبلی گردید.

در سال ۱۹۰۰ پذیرفته شد که امتیاز هر ست بازی ۲۱ پوان باشد.

در سال ۱۹۱۲ سیستم چرخش به تصویب رسید.

در سال ۱۹۱۷ پذیرفته شد که هر ست بازی ۱۵ پوان (امتیاز) باشد.

در سال ۱۹۱۸ تعداد بازیکنان هر طرف زمین ۶ نفر پیشنهاد شد که مورد قبول عامه قرار گرفت.

در سال ۱۹۲۱ موافقت شد که هر تیم با سه ضرب توپ را به طرف دیگر بفرستد.

پایگاه تخصصی ورزش و تربیت بدنی پرشیا

در سال ۱۹۲۳ اندازه زمین بازی ۱۸×۹ متر تعیین شد . به مرور ، در سال های بعد ، قوانین فراوانی برای این بازی وضع شد و در بسیاری از قوانین قبلی نیز تغییر حاصل گشت که هنوز هم این تغییرات (سال ۲۰۰۰) ادامه دارد و هر چهار سال یکبار در کنگره بین المللی والیبال تغییراتی در قوانین بازی به تصویب می رسد و در کنگره جهانی که در سال ۱۹۹۸ میلادی (سال شمسی ۱۳۷۷) همزمان با برگزاری چهاردهمین دوره مسابقات والیبال جهانی مردان و سیزدهمین دوره زنان در ژاپن برگزار شد با تصویب و تغییر قوانین مانند روش امتیازگیری با بردرالی ، امتیازات ۲۵ برای ست های اول ، دوم ، سوم و چهارم و امتیازات ۱۵ برای ست پنجم و همچنین تصویب بازیکن دفاعی لیبرو ، بکار بردن روش جدید مجازات ها و تصویب با پازدن توپ در کنگره قبلی که همه این قوانین جدید دگرگونی و هیجان فراوانی در بازی والیبال بوجود آورده است .

اولین کشور خارجی که والیبال را پذیرفت ، کشور کانادا و به سال ۱۹۰۰ بود . اساساً نهضت (Y.M.C.A سازمان جوانان مسیحی) در معرفی این ورزش به دیگر کشورهای جهان و تعمیم آن سهم فراوانی دارد . بازی والیبال در پایان سال ۱۹۰۰ به هندوستان و در سال ۱۹۰۵ به کوبا ، ۱۹۰۹ به پورتوریکو ، ۱۹۱۰ به فیلیپین ، ۱۹۱۲ به اوروگوئه ، ۱۹۱۳ به چین و ۱۹۱۷ به ژاپن و به تدریج از سال ۱۹۱۴ به بعد بتوسط سربازان قوای آمریکا و مستشاران و اشخاص دیگر ، به کشورهای اروپائی از قبیل فرانسه ، چکسلواکی ، لهستان ، شوروی و بلغارستان و سایر کشورهای اروپائی معرفی شد و تعمیم یافت . ولی بسبب بیگانه بودن این ورزش برای اروپائیان ، در ابتدا امر قبول آن به کندي صورت می پذیرفت . فرانسه ، چکسلواکی و لهستان سه کشوری بودند که قبل از دیگران اقدام به تشکیل فدراسیون ملی والیبال در کشور خود نمودند .

کشور شوروی که در سال ۱۹۲۳ اقدام به تاسیس انجمن ملی والیبال نمود ، برای پیشرفت و دگرگونی آن فعالیت زیادی بعمل آورد . اصولاً شوروی از کشورهایی است که در پیشرفت تکنیک و تاکتیک والیبال و تنظیم قوانین در جهان سهم بسزائی دارد و برای قهرمانی های در مسابقات است که قدرت بزرگ جهانی بحساب می آید . کشورهای فرانسه ، چکسلواکی و لهستان پس از تشکیل فدراسیون ملی ، مصمم شدند که با کمک کشورهای دیگر که فدراسیون بین المللی را تاسیس نمایند و در سال ۱۹۳۶ به هنگام بازیهای المپیک در برلین آلمان ، در این زمینه فعالیت زیادی نمودند ولی با آغاز جنگ بین المللی دوم و طغیان آن در اروپا ، اقدامات آنان متوقف شد .

بطور کلی تغییرات و پیشرفت والیبال را می توان به سه دوره تقسیم نمود . دور اول از سال آغاز تا ۱۹۱۸ ، دوره دوم از سال ۱۹۱۹ تا سال ۱۹۴۶ و دوره سوم از سال ۱۹۴۷ به بعد که تغییرات و پیشرفت اساسی والیبال در دوره سوم صورت پذیرفته است .

پس از جنگ بین المللی دوم ، فعالیت های فراوان برای حرکت جدید به والیبال مجدداً آغاز شد و اولین مسابقه بین المللی در قاره اروپا بین دو کشور فرانسه و چکسلواکی و در شهر پاریس برگزار گردید . پیگیری برای تاسیس فدراسیون بین المللی والیبال ادامه یافت . مذاکرات بین سه کشور فرانسه ، چک و لهستان منتج به موافقت در جهت تشکیل گنگره ویژه برای تاسیس اتحادیه بین المللی والیبال گردید . سرانجام در تاریخ آوریل ۱۹۴۷ کنگره با شرکت نمایندگان چهارده کشور از سراسر جهان در پاریس برگزار شد و موافقت شد فدراسیون بین المللی والیبال (F.I.V.B) تاسیس گردد که این فدراسیون در پاریس تشکیل شد و آقای پل لیبود از کشور فرانسه بعنوان اولین رئیس فدراسیون بین المللی والیبال انتخاب شد . بزودی کشورهای زیادی در خواست عضویت خود را برای پیوستن به فدراسیون بین المللی اعلام نمودند که امروز این فدراسیون حدود ۲۱۸ کشور عضو دارد (سال ۲۰۰۶) و بیش از ۲۵۰ میلیون نفر از مردم جهان والیبال بازی می کنند . اولین رئیس انتخابی فدراسیون بین المللی والیبال آقای پل لیبود از کشور فرانسه تا سال ۱۹۸۴ (یعنی ۳۷ سال تمام) ریاست فدراسیون بین المللی را با قدرت برعهده داشت و توانست با کمک

پایگاه تخصصی ورزش و تربیت بدنی پرشیا

سایر اعضا ، این فدراسیون را در ردیف فعال ترین فدراسیون ها و والیبال را در زمره بزرگترین ورزشهای جهانی در آورد .

پس از تاسیس فدراسیون بین المللی ، کمیته های مختلفی در داخل آن بوجود آمد و برنامه مسابقات رسمی بین المللی تنظیم و آغاز شد .

در سال ۱۹۴۹ اولین دوره مسابقات جهانی والیبال برای مردان در پراگ و در سال ۱۹۵۲ دومین دوره مسابقات جهانی مردان و اولین دوره مسابقات جهانی زنان در مسکو برگزار شد .

برنامه مسابقات والیبال بطور منظم هرچهار سال یکبار تاکنون در کشورهای مختلف انجام شده است . در سال ۲۰۰۶ دوره شانزدهم مسابقات والیبال جهانی مردان با شرکت ۲۴ تیم و دوره پانزدهم مسابقات جهانی زنان با شرکت ۲۴ تیم در کشور ژاپن انجام یافت .

تیم ملی والیبال بزرگسالان مردان ایران در این مسابقات شرکت نمود . بسبب اهمیتی که والیبال در بین ورزشها بدست آورد ، در سال ۱۹۶۴ مسابقات والیبال مردان و زنان به برنامه بازیهای المپیک توکیو اضافه شد که تاکنون (سال ۲۰۰۶) در ده دوره از بازیهای المپیک برنامه های آن با اهمیت خاصی انجام شده است. علاوه بر مسابقات قهرمانی جهان و المپیک ، مسابقات والیبال مردان و زنان در سراسر جهان با عنوان ، جام جهانی ، لیگ جهانی ، قهرمانی اروپا ، پان آمریکن ، قهرمانی آسیا ، بازیهای آسیایی ، والیبال ساحلی ، جهانی دانشجویان (یونیورسیاد) ، قهرمانی آفریقا ، ارتشهای جهان ، گراند پری زنان ، راه آهن های جهان ، قهرمانی ناشنویان ، قهرمانی معلولین ، پارالمپیک ، قهرمانی کشورهای عربی ، چهار تیم برتر ، جایزه بزرگ ، ستاره ها و تورنمنت های بین المللی و دوستانه و غیره در گروههای سنی نوجوانان ، جوانان و بزرگسالان و مینی والیبال بطور منظم انجام می شود .

در تاریخچه والیبال جهان باید ژاپن را بعنوان دگرگون کننده تکنیک ها ، تاکتیک ها و آمادگی جسمانی در والیبال معرفی نمود (دگرگون کننده در سرویس ، ساعد ، انواع پاس ها ، توپ گیری ، و انواع آبنشانی سرعتی با پاس های کوتاه الف و ب و ترکیبی و بویژه بدنسازی). انجمن های والیبال ژاپن از سال ۱۹۶۱ فعالیت های بین المللی خود را و به همراه تیم های ملی زنان و مردان این کشور در کلیه مسابقات رسمی تحت نظر فدراسیون بین المللی و کنفدراسیون آسیایی انجام داده اند. مربی تیم ملی والیبال ژاپن آقای یاسوتاکاماتسودایرا با تنظیم یک برنامه هشت ساله و منطقی از سال ۱۹۶۵ تا ۱۹۷۲ توانست مدال طلای المپیک مونیخ را به سال ۱۹۷۲ برای کشور خود بدست آورد. ماتسودایرا یکی از بزرگترین مردان والیبال جهان بحساب می آید و سمت هائی را با عنوان رئیس فدراسیون والیبال ژاپن ، رئیس کنفدراسیون والیبال آسیا و نایب رئیس فدراسیون بین المللی و رئیس کمیته لیگ جهانی والیبال داشته است. ایشان سهم بسزائی در پیشرفت والیبال جهان دارد .

ماتسودایرا اولین دوره کلاس مربیگری بین المللی والیبال را در سال ۱۹۷۱ در دوکاتاگوری ۱ و ۲ در توکیو تشکیل داد که قریب ۶۰ نفر از کشورهای مختلف جهان در این کلاس شرکت داشتند (ازکشورمان آقایان: ابراهیم نعمتی ، رضا هدایتی و داود دارابی در میان شرکت کنندگان بودند).

از دیگر مردان والیبال ژاپن که در این تاریخچه میتوان از وی نامبرد ، آقای تویودا از کشور ژاپن می باشد ، ایشان از لحاظ تئوری امور فنی و ارائه تکنیک ها و تاکتیک های والیبال در جهان سهم موثری داشته است ، ضمناً آقای تویودا سمت هائی در فدراسیون بین المللی و کنفدراسیون والیبال آسیا و ژاپن داشته اند و هنوز هم دارند

(سال ۲۰۰۶) . (آقای هورست باکه از کشور آلمان شرقی نیز در پیش برد امور فنی والیبال جهان و آموزش ، نقش بسزائی داشته است و آغاز مینی والیبال برای کودکان از سن ۹ تا ۱۲ سال از ابتکارات این شخص است. تیم های صاحب نام زنان و مردان دنیا که از اولین مسابقات جهانی و المپیک و جام جهانی تا کنون توانسته اند مقام های اول تا ششم را در جهان بدست آورند عبارتند از : کشورهای شوروی ، ایتالیا ، ژاپن ، چکسلواکی

پایگاه تخصصی ورزش و تربیت بدنی پرشیا

، آمریکا ، لهستان ، بلغارستان ، رومانی ، مجارستان ، آلمان شرقی ، کوبا ، برزیل ، آرژانتین ، کره جنوبی ، چین ، پرو ، فرانسه ، کره شمالی ، هلند ، سوئد و کانادا .

امروزه فدراسیون بین المللی والیبال با سازمان مرکب از یک رئیس ، دو نایب رئیس ، پنج نایب رئیس از کنفدراسیون های والیبال قاره های جهان ، یک مدیر فنی ، یک خزانه دار ، سیزده عضو و کمیته های مسابقات ، مربیان ، داور ، قوانین ، پزشکی ، گسترش و فعالیت ها ، شناسائی بازیکنان ، اطلاعات ، حقوقی ، تشریفات ، والیبال ساحلی ، لیگ جهان و همچنین حدود ۲۱۸ کشور عضو و پنج کنفدراسیون والیبال قاره ها با سازمانی منظم و تعدادی مدرسین بین المللی در امور آموزش داور و مربیگری ، برنامه های والیبال را در سراسر جهان هدایت کرده و به پیش می برد .

در تاریخچه والیبال جهان از آقای دکتر روبن آکوستا که از سال ۱۹۸۴ در کنگره والیبال لوس آنجلس آمریکا به ریاست فدراسیون بین المللی انتخاب شده است به بزرگی باید یاد کرد. ایشان مدیری لایق و شایسته و دارای ابتکارات برجسته ای در زمینه پیشرفت والیبال می باشند. و به جرات میتوان گفت که امروزه به همت ایشان والیبال بعنوان یکی از سه ورزش بزرگ جهانی معرفی شده است .

مقر فدراسیون بین المللی والیبال در شهر لوزان سوئیس قرار دارد و در اداره امور جاری فدراسیون بین المللی و سیستم اداری و ارتباطی با جهان ورزش با والیبال ، خانم مالوآکوستا همسر رئیس فدراسیون بین المللی ، سهم ارزنده ای داشته و دارد .

از رویداد های مهم والیبال بغیر از المپیک ، می توان قهرمانی جهان و جام جهانی لیگ سراسری مردان جهان را نام برد. اولین دوره لیگ جهان در سال ۱۹۹۰ با شرکت هشت تیم و جایزه ای معادل یک میلیون دلار آغاز شد و به ترتیب دومین دوره به سال ۱۹۹۱ و با شرکت ۱۰ تیم و دومین دلار جایزه و سومین دوره در سال ۱۹۹۲ با شرکت دوازده تیم و سه میلیون دلار جایزه و بالاخره دهمین دوره آن در سال ۱۹۹۹ و جایزه ای معادل هفت میلیون دلار و با شرکت ۱۲ تیم برگزار شده است. جایزه دوره یازدهم در سال ۲۰۰۰ ، یازده میلیون دلار است . که در سال ۲۰۰۶ به پانزده میلیون دلار ارتقاء یافته است.

تیم ملی والیبال ایتالیا در ده دوره شرکت در مسابقات لیگ جهان جمعاً در هفت دوره و طی سال های ۹۰ ، ۹۱ ، ۹۲ ، ۹۳ ، ۹۴ ، ۹۵ و ۱۹۹۷ و ۱۹۹۹ مقام قهرمانی و در سال ۱۹۹۶ به مقام دوم و سال ۱۹۹۳ مقام سوم و سال ۱۹۹۸ مقام نایب قهرمانی و از بهترین تیم های لیگ بشمار رفته است. اما در دوره ی چهارم برزیل و در دوره ی هفتم هلند و در دوره ی نهم کوبا مقام قهرمانی لیگ جهان را بدست آوردند .

از دیگر نکات مهم و موفقیت آمیز والیبال در سال های اخیر پیشرفت های سریع والیبال ساحلی است که به سبب اهمیت آن و با درایت و مدیریت دکتر آکوستا ، کمیته بین المللی المپیک تصویب نمود که مسابقات والیبال ساحلی به برنامه های المپیک اضافه شود که مسابقات آن در المپیک ۱۹۹۶ آتلانتا برگزار گردید و هنوز هم در المپیک ها ادامه دارد.

خلاصه:

1. در سال ۱۸۹۵ میلادی والیبال توسط آقای ویلیام مورگان ابداع گردید.

2. در سال ۱۹۰۰ میلادی امتیازات هرست بازی ۲۱ تعیین گردید.

3. در سال ۱۹۱۲ میلادی سیستم چرخشی تصویب گردید.

پایگاه تخصصی ورزش و تربیت بدنی پرشیا

4. در سال ۱۹۱۷ میلادی هرست بازی ۱۵ امتیازتصویب گردید.
5. در سال ۱۹۱۸ میلادی تعداد بازیکنان هر تیم ۶ نفر تعیین گردید.
6. در سال ۱۲۲۳ اندازه زمین بازی ۱۸×۹ متر تعیین گردید.
7. از سال ۱۹۹۸ میلادی تاکنون امتیازات برای چهارست اول ۲۵ وست پنجم ۱۵ تعیین و بازیکن لیبرواضافه گردید.
8. فدراسیون بین المللی والیبال (FIVB) 227 کشور عضو دارد.
9. در سال ۱۹۴۷ میلادی (FIVB) در پاریس تاسیس گردید.
10. مدت ۳۷ سال آقای پل لیوودفرانسوی رئیس FIVB بود .
11. مدت ۲۴ سال آقای دکتر آگوستا مکزیکی رئیس FIVB بود.
12. از سال ۲۰۰۸ تاکنون آقای وی ژی هونگ چینی تاکنون رئیس FIVB می باشد .

تاریخچه والیبال در ایران

ورزش والیبال حدود سال ۱۲۹۹ شمسی یعنی ۸۶ سال قبل ، (در سال ۱۳۸۵) توسط جناب آقای میرمهدی ورزنده استاد بزرگ ورزش ، به ایران آورده شد و از دارالمعلمین ورزش آغاز به تعلیم گردید . بازی والیبال در ایران در ابتدای امر دارای قواعد خاصی نبود و به شکل های مختلف آن را بازی می کردند. فنون و تاکتیک های والیبال نیز مانند قوانین آن پایه و اساس اصولی نداشت و هر بازیکن به ابتکار شخصی و اختصاصی خود که اکثراً با مشت زدن یا سمبه زدن همراه بود با توپ بازی می کرد. لیکن در سال ۱۳۰۲ شمسی با استفاده از ترجمه مجلات خارجی قوانینی که در آن زمان در کشورهای دیگر اجراء می شد ، در ایران نیز تا حدودی از آن پیروی گردید.

طول و عرض زمین در آن موقع ۲۰×۱۰ متر بود و در هر طرف زمین ۹ تا ۱۱ نفر با استفاده از سر و دست ، با توپ بازی می کردند. گردش یا چرخش بازیکنان به طور جدی وجود نداشت و هر کس در هر محلی که بیشتر تخصص داشت به طور ثابت در آن محل بازی میکرد از سال ۱۳۰۴ توجه بیشتری از جانب علاقمندان نسبت به این ورزش معطوف گردید و ظرف مدت کمی طرفداران بسیاری جذب این ورزش شدند ، به طوری که تمرکبات والیبال در سه محل ، به طور جدی و مستمر شروع و دنبال شد.

این سه محل عبارت بودند از :

۱. دارالعلمین ورزش ۲. کلوپ شایسته یا اجتماعین ۳. کلوپ ورزشی کالج البرز.
- محل سوم درای امکانات و زمینهای زیادتری بود و در نتیجه جوانان بیشتری به تمرینات اشتغال داشتند. پس از چند ماه تمرین ، اولین مسابقه والیبال در سال ۱۳۰۴ بین دو تیم دارالمعلمین ورزش و کلوپ شایسته انجام گردید که باهیجان فراوان توام بود. چون مسابقه برای مردم تازگی داشت لذا حضور آنان باعث شد که رقابت بیشتری بین دو تیم مسابقه دهنده بوجود آمده و بر هیجان آن افزوده شود. این مسابقه مقدمه ای برای توسعه روز افزون این ورزش گردید.
- برای تمرینات و آماده نمودن افراد کلوپ شایسته یا اجتماعین ، مرحوم آقای شمس الدین شایسته که

پایگاه تخصصی ورزش و تربیت بدنی پرشیا

سالیان دراز خدمات ارزنده ای در ورزش کشور انجام داده اند ، تلاش بسیار می نمود و خود نیز یکی از بازیکنان ورزیده آن دوره محسوب می شد.

از بازیکنان خوب دوران قدیم میتوان آقایان : حسن گوشه _ بدیع الله مجذوب _ ناصرخان رفیعا _ دکتر علی کنی _ دکتر علی یوسفی _ علی اکبر همایونی _ حاجی مقدم _ نصراله مقدم _ صادق ریاحی و چارلی اسمعیل زاده _ اوشار _ نقابت و پالیزی را نام برد. بازی والیبال به تدریج بمدارس راه یافت و در اندک زمانی توسط مربیان فارغ التحصیل دارالمعلمین ورزش در مدارس و همچنین در شهرستانهای کشور رواج و عمومیت یافت . شهرستان اصفهان اولین شهری بود که بعد از تهران در امر توسعه اهن ورزش فعالیت داشت . اولین مسابقه شهرستان های ایران بین دو تیم والیبال کالج اصفهان و کالج البرز تهران ، برگزارشد . تهیه توپ والیبال یکی از مشکلات آن زمان بود و برای بازی والیبال اکثراً از توپ فوتبال استفاده می شد . سرانجام اولین توپ والیبال توسط شخصی به نام قمشه ای ساخته شد .

در سال ۱۳۱۴ یکدوره مسابقه باشگاهی در تهران برگزار گردید که تیم والیبال باشگاه دربند برنده جام قهرمانی گردید . در همین سال نیز چند مسابقه دوستانه و تشویقی بین تیمهای بانوان تهران انجام شد . در سال ۱۳۱۸ اولین دوره مسابقات والیبال قهرمانی ایران همزمان با مسابقات سایر رشته های ورزشی برگزار شد . در ابتدای تاسیس فدراسیون های ورزشی (سال ۱۳۲۴) ، والیبال وبسکتبال دارای فدراسیون مشترک و تا سال ۱۳۳۶ به همین نحو ادامه داشت و همه ساله مسابقاتی تحت عنوان قهرمانی باشگاهها ، دستجات آزاد ، انتخابی ، قهرمانی مدارس و دانشکده های هر شهرستان و نهایتاً قهرمانی کشور انجام می گرفت .

اشغال ایران توسط نیروهای متفقین در جنگ جهانی دوم ، ارتباط ورزشی کشور ما به ویژه تیم های والیبال را با سربازان این نیروها بهمراه داشت و راهی برای آشنا شدن با والیبال خارج از کشور بود . در آن زمان یک مسابقه دوستانه بین یک تیم از کشورمان با ارتش روسیه در بندر انزلی انجام شد که بنفع ایران خاتمه یافت (بازیکنان این تیم عبارت بودند از : شاملو _ هاکوپیان _ چارلی _ احمدی نیا _ شادمان _ بزرگمهر _ خاتم _) . مسافرت ورزشکاران این رشته چه به صورت شخصی و یا ورزشی به خارج از کشور و مشاهده مسابقات والیبال خارجی تاثیر فراوانی برای والیبال ایران در بر داشت و این تغییرات از سال ۱۳۳۱ به بعد کاملاً محسوس بود و پاس های قوسی بلند به ابتکار آقای محمد حسن اشتری ، و آبشار زدن با روش جفت در والیبال ثمره این مسافرت ها بود که در آن زمان آبشار زدن با روش لنگ رواج داشت (یعنی پرش به بالا به وسیله یک پا انجام می شد) و کسانی که با روش جفت آبشار می زدند مورد پسند جامعه مربیان آنروز ایران قرار نمی گرفتند و مخالف آبشار زدن با روش جفت بودند .

ترجمه کتاب قوانین والیبال در سال ۱۳۳۳ توسط دکتر سید ضیاءالدین شادمان رئیس فدراسیون والیبال و بسکتبال وقت و تهیه و تنظیم آن به توسط آقای کاظم رهبری رئیس تربیت بدنی آموزشگاه های پایتخت که از داوران ممتاز والیبال و چند رشته ورزشی در کشورمان بودند اقدامات ارزنده ای بود که شکل منظمی را در برگزاری مسابقات والیبال آن زمان فراهم نمود .

همچنین تمرینات منظمی در تهران و شهرستانها آغاز شد و برگزاری مسابقات شکل مناسب تری پیدا کرد . تمرینات و مسابقات ادامه داشت .

در پایان سال ۱۳۳۶ ، والیبال دارای فدراسیون مستقل شد و آقای امیرعباس امین بسمت اولین رئیس فدراسیون والیبال منصوب گردید . علاقمندی و دلسوزی آقای امین موجب شد که فعالیت اساسی والیبال و رقابت بین تیم ها از این زمان در کشور آغاز شود . آغاز والیبال نوین را می توان از بدو ریاست امیرعباس امین و دبیر فدراسیون والیبال آقای حسین جبارزادگان که از مربیان لایق و با قدرت والیبال و بسکتبال بود بحساب آورد . مسابقات و برنامه های تمرینی تیمها به صورت وسیع تر و با کیفیت بیشتری تعقیب می شد .

پایگاه تخصصی ورزش و تربیت بدنی پرشیا

در سال ۱۳۳۷ برای اولین بار تیم ملی والیبال مردان پاکستان به تهران دعوت شد و چند مسابقه دوستانه با تیمهای ملی و باشگاهی و ارتش انجام گرفت که پاکستان در چهار مسابقه پیاپی با تیم ملی و تیمهای دیگرمان سه بر صفر پیروز شد ولی در پنجمین مسابقه با تیم ارتش که در هوای آزاد و با توپ لاستیکی انجام شد سه بر دو شکست خورد. تیم ملی والیبال مردان کشورمان برای اولین بار در این سال تشکیل شد. شکست در این مسابقات، والیبال ما را از خواب بیدار کرد و با بهره گیری از این تجربه، تمرینات تیمها، با شکل منظم تری ادامه یافت.

چند ماه بعد تیم ملی مردان ایران به مسابقات والیبال بازیهای آسیائی ۱۹۵۸ توکیو اعزام شد. اعضاء تیم را هشت بازیکن به ترتیب کمال پورهاشمی، عبدالمنعم کمال، محمد اسمعیل اشتری، محمد شریف زاده، عباس تهرانی، محمود عدل، حسینعلی امیری و سیاوش فرخی و مربی تیم آقای فریدون شریف زاده که از استادان بزرگ والیبال، بسکتبال و فوتبال بودند و قبلاً عضویت در تیمهای گالاتا سراي ترکیه را داشتند و یک سرپرست آقای امیر عباس امین تشکیل می دادند و داور همراه تیم، آقای ابراهیم نعمتی و بازیکن نهم تیم آقای شعبان محمدی از لیست ۱۲۵ نفری اعزامی به بازیهای آسیائی توکیو بدون علت حذف شدند. این تیم که برای اولین بار در چنین رویداد مهمی شرکت کرده بود، توانست در میان کلیه تیمهای شرکت کننده با افتخار و سربلندی مقام دوم مسابقات را کسب نموده و مدال نقره اولین دوره مسابقات والیبال بازیهای آسیائی را به ارمغان آورد. پس از این مسابقات، فعالیت بین المللی بیشتری در ورزش والیبال ایران آغاز شد. اعزام مربیان و داوران به کلاسهای بین المللی، دعوت از تیمهای زنان و مردان خارجی به کشور و اعزام تیمهای ملی زنان و مردان به تورنمنتها و مسابقات رسمی بین المللی مانند بازیهای آسیائی، مسابقات قهرمانی آسیا، قهرمانی جهان، دانشجویان جهان، ارتشهای جهان، ناشنوایان جهان، معلولین جهان و راه آهن های جهان و جام های جمهوریت ترکیه و غیره، از اهم این فعالیتها می باشد، که در این تاریخچه از مربیان و داوران بین المللی ایران بازیکنان تیمهای ملی نام برده خواهد شد. مسابقات مهم بین المللی که تیمهای ملی و دیگر تیمهای نهادها و ارگانها کشور ما در هر رده سنی چه در داخل و چه در خارج کشور انجام داده اند به همراه اسامی کلیه بازیکنان تیم ملی در رده های سنی مختلف که از سال ۱۳۳۷ تاکنون (سال ۱۳۷۹) با تیمهای مختلف بازی کرده اند در این تاریخچه به ترتیب با نام معرفی می شوند. رویداد های داخلی، برگزاری مسابقات والیبال لیگ سراسری ایران با عنوان جام پاسارگارد که در سالهای ۱۳۵۳، ۱۳۵۴ و ۱۳۵۵ انجام شد و مسابقات بین المللی دهه فجر و لیگ های برتر و دسته اول باشگاهها که از سال ۱۳۷۲ تاکنون سال ۱۳۸۵ انجام می شود از اهمیت ویژه ای برخوردار بوده و در رواج و گسترش و پیشرفت والیبال در کشور تاثیر فراوان برجای گذارده است.

والیبال بعد از پیروزی انقلاب اسلامی ایران

در سالهای اول پیروزی انقلاب اسلامی ایران، بعلت تعویض های پی در پی رئیس فدراسیون و تغییرات وسیع در کادر هیئت رئیسه، برنامه های والیبال شکل پایداری نداشت و مسابقات بین المللی چه در داخل و چه در خارج از کشور متوقف گردید و فقط کوشش می شد در زمینه ورزش عمومی گسترش وسیع تری بوجود آید و مسابقات قهرمانی کشور نیز همه ساله انجام گردد. اعزام داوران به کلاسهای داورى بین المللی تقریباً شکل منظمی داشت، اما اعزام مربیان به کلاسهای بین المللی قطع گردید. کم کم برنامه ها و مسابقات والیبال در سراسر کشور شکل بهتری بدست آورد. از لحاظ کیفیت تعداد تیمهای بیشتری در مسابقات شرکت نمودند، ولی تماسهای بین المللی به ویژه تیم های قدرتمند به همان ترتیب متوقف باقی مانده بود. با فعالیتی که طی چند سال اخیر از سال ۱۳۶۸ تا کنون ۱۳۸۵ آغاز شده است و با استعدادی که جوانان کشور در این رشته از خود نشان داده اند، به ویژه در مسابقات قهرمانی

پایگاه تخصصی ورزش و تربیت بدنی پرشیا

نوجوانان جهان که در دویی برزگزار شد ، و تیم ملی نوجوانان کشورمان با سربلندی کامل مقام چهارم این مسابقات را بدست آورد. و همچنین مقام چهارم قهرمانی جوانان آسیائی در تهران و کسب مقام اول در مسابقات انتخابی جوانان جهان در تایلند که انعکاس جهانی فراوانی داشت و از همه مهمتر طی سه سال گذشته (سالهای ۷۶-۷۷ و ۷۸) موفقیت های چشمگیری نصیب تیم های ملی ما شد بویژه کسب مقام قهرمانی تیم ملی والیبال جوانان در مسابقات والیبال قهرمانی جوانان آسیا که در سال ۱۳۷۷ در تهران برگزار شد علاقمندان این رشته را چند برابر نمود.

طرح و آغاز برنامه مسابقات والیبال بین المللی دهه فجر انقلاب اسلامی از سال ۱۳۶۵ تا سال ۱۳۷۹ از دیگر رویدادهای ارزنده والیبال بعد از پیروزی انقلاب شکوهمند اسلامی است که دگرگونی فراوانی در والیبال کشورمان بوجود آورده است.

امید می رود که آینده بهتر و روشن تری در انتظار والیبال کشورمان باشد که باید به حساب برنامه ریزی صحیح و دقیق فدراسیون والیبال گذارده شود ، به ویژه حضور مستمر و ارائه خط مشی های صحیح و کمک های بسیار ارزنده آقای حاجی محمدرضا یزدانی خرم رئیس فدراسیون والیبال جمهوری اسلامی ایران که در همه زمینه ها در کسب موفقیت های غلظ شده سهم اصلی و گرانبھائی داشته است. آقای یزدانی خرم از اواخر سال ۱۳۶۸ به ریاست فدراسیون والیبال منصوب شده اند. که تا این فعالیت تا نیمه سال ۱۳۸۵ ادامه داشت.

در رویداد های داخلی ، برگزاری مسابقات لیگ های سراسری برتر (سوپر لیگ) ، لیگ دسته اول ، دسته دوم ، دسته سوم بزرگسالان و جوانان بشکل نوین و با همکاری مدیران کل تربیت بدنی و روسای هیئت های والیبال استانهاکه زحمات آنها قابل تقدیر است و با همیاری صمیمانه مدیران و روسای باشگاههای شرکت کننده در لیگ ها و سایر مسابقات قهرمانی کشور از اهمیت خاصی برخوردار بوده و اثرات جالب توجهی را بهمراه داشته که در سال ۱۳۷۸ این اثرات کاملاً محسوس و نتیجه بخش بوده است (کسب مقام قهرمانی توسط تیم ملی جوانان کشورمان در چندین نوبت و شرکت تیم های ملی جوانان و بزرگسالان کشورمان در قهرمانی های جهان). امید است برگزاری اینگونه مسابقات موجب درخشش بیشتر والیبال کشورمان در آینده در جهان گردد.

تشکیل کلاس های داوری و مربیگری بین المللی در طول ۱۰ سال و سالهای قبل از آن ثمرات نیکوئی برای والیبال ایران در برداشته است.

روسای فدراسیون والیبال از اواخر سال ۱۳۳۶ تاکنون (سال ۱۳۸۵)

آقایان :

۱. امیر عباس امین از سال ۱۳۳۶ الی ۱۳۴۲
۲. کاظم رهبری از اواخر سال ۱۳۴۲ الی ۱۳۴۶
۳. علی اکبر میر فخرائی حدود ۸ ماه سال ۱۳۴۷
۴. کمال خانلی از نیمه دوم سال ۱۳۴۷ الی ۱۳۴۸
۵. فریدون فرخ نیا از ۱۳۴۹ تا ۱۳۵۱
۶. تیمسار سرلشگر مهدی خزاعی ۱۳۵۱ تا ۱۳۵۳
۷. فرهاد مسعودی از ۱۳۵۳ تا ۱۳۵۶
۸. سرکار سرهنگ منوچهر شاپوری از اواخر سال ۱۳۵۶ الی ۱۳۵۷
۹. محمود عدل سال ۱۳۵۸
۱۰. غلامرضا جباری از اواخر سال ۱۳۵۸ تا ۱۳۶۰
۱۱. جابر خلف زاده از ۱۳۶۰ تا اول سال ۱۳۶۱

پایگاه تخصصی ورزش و تربیت بدنی پرشیا

۱۲. حسین علیرضائی تهرانی از نیمه اول سال ۱۳۶۱ تا ۱۳۶۳

۱۳. غلامرضا جباری از نیمه دوم سال ۱۳۶۳ تا ۱۳۶۵

۱۴. پرویز خاکی از حدود پایان سال ۱۳۶۵ تا ۱۳۶۸

۱۵. محمدرضا یزدانی خرم از اواخر سال ۱۳۶۸ تا مرداد سال ۱۳۸۵ که طولانی ترین زمان ریاست در فدراسیون بوده است .

۱۶. محمدرضا داورزنی از نیمه دوم مرداد سال ۱۳۸۵ تاکنون

پایگاه تخصصی ورزش و تربیت بدنی پرسیا

قوانین و مقررات بازی والیبال

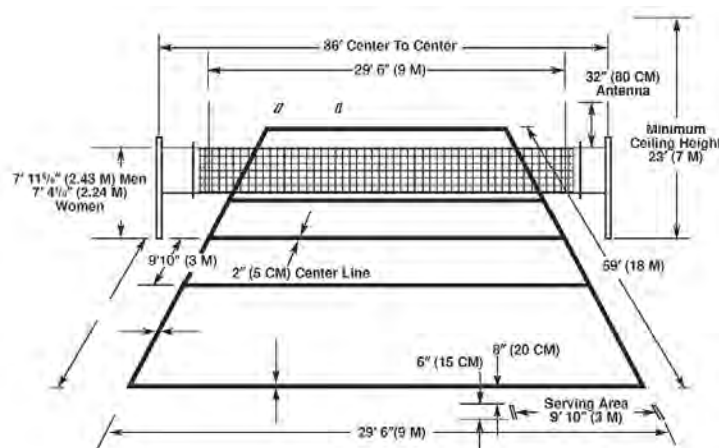

زمین بازی

ابعاد زمین والیبال طول زمین ۱۸ و عرض آن ۹ متر می‌باشد و فارغ از هر گونه برجستگی یا فرورفتگی است. زمین توسط خطوطی به عرض ۵ سانتیمتر علامت گذاری می‌شود. این اندازه‌گیری از گوشه زمین است. خطی به عرض ۵ سانتیمتر میان خطوط کناری در زیر طور کشیده شده‌است و زمین را به دو قسمت مساوی تقسیم می‌کند و به اسم خط مرکزی شناخته می‌شود. خطوطی به طول ۹ و عرض ۵ سانتیمتر در ۳ متری خط مرکزی بطور موازی کشیده شده‌است و به عنوان خط پایان شناخته می‌شود. منطقه حمله به خط مرکزی محدود است. در هر قسمت زمین، منطقه سرویس توسط دو خطوط به طول ۱۵ و عرض ۵ سانتیمتر مشخص شده و در بیست سانتیمتری خط پایان و عمود بر آن قرار گرفته‌است. یکی از این خطوط در امتداد خط کناری و دیگری در ۳ متری سمت چپ خط کناری راست قرار گرفته‌است. حداقل درجه حرارت زمین سرپوشیده ۱۰ درجه‌است.

تور

تور والیبال طول تور ۵/۹ و عرض آن ۱ متر است. و از سوراخ‌های مربع شکلی به ضلع ۱۰ سانتیمتر تشکیل شده‌است. پارچه‌ای از جنس کتان به ضخامت ۵ سانتیمتر به لبه بالایی تور دوخته شده‌است. ارتفاع تور از مرکز زمین ۴۲/۲ متر است. تعیین ارتفاع تور برای خردسالان و نوجوانان به عهده مرجع ملی گذاشته می‌شود. هر دو انتهای تور از زمین به یک فاصله هستند و نباید حتی ۲ سانتیمتر بالاتر از اندازه مقرر باشند.

پارچه‌ای از جنس کتان که عرض آن ۵ سانتیمتر بوده و سفید رنگ می‌باشد، در کناره‌های تور و عمود بر لبه‌های آن کشیده می‌شود.

توپ

توپ والیبال توپ به شکل کروی و از جنس چرم است و شامل تویی لاستیکی یا ماده‌ای از این قبیل می‌شود. قسمت رویی آن یک رنگ است و قسمت تویی نیز باید روشن تر باشد.

پایگاه تخصصی ورزش و تربیت بدنی پرشیا

محیط: ۶۵ الی ۶۷ سانتیمتر

وزن: ۲۵۰ الی ۲۸۰ گرم

تیمها

هر تیم شامل ۶ بازیکن می‌شود.
سه بازیکن در خط جلو و سه بازیکن در خط عقب قرار می‌گیرند.
زمانی که توپ سرو می‌شود، سه بازیکن خط جلو باید در جلوی بازیکنان خط عقب قرار گیرند.
بازیکن از قطاع دایره سمت راست خط عقب با یک دست سرو می‌زند.
زمانی که توپ در زمین وارد می‌شود، بازیکنان می‌توانند برای پرتاب توپ به هر نقطه‌ای حرکت کنند، حتی اجازه دارند که برای جلوگیری از تماس توپ با زمین، به خارج از زمین بروند.
دو تیم ۶ نفری با یکدیگر روبرو می‌شوند. داور در بالای تور قرار گرفته و ناظر بر اجرای مسابقه بوده و سوتی در دست دارد. سرداور نیز مقابل او قرار می‌گیرد. در اینجا تیمی که سرویس را دریافت می‌کند، منتظر توپ می‌شود. بازیکنان در وضعیت آماده‌باش بوده و دست‌ها، انگشتان، بازوها و پاها در حالات مطلوب قرار می‌گیرند. بازیکنان در مرکز زمین می‌ایستند و در این محل بیشتر حمله‌ها شکل می‌گیرد، به طوری که یکی از آنها در نزدیک تور ایستاده و بقیه بازیکنان فرم W را تشکیل می‌دهند.

داورها و مسئولین

هر مسابقه والیبالی دو داور اصلی دارد یکی داور اول که در بالای تور می‌باشد و دیگری داور دوم می‌باشد که روبروی داور اول می‌ایستد و در مواقعی خاص اجازه صوت زدن نیز دارد. چهار داور خط دور تا دور زمین والیبالی می‌ایستند و با پرچم داور اول را در امر قضاوت یاری می‌دهند. دو داور هم پشت میز منشی هستند یکی داور منشی و دیگری هم کمک منشی که کار ثبت امتیازات، تعویض‌ها و اخطارها را بر عهده دارند. سرداور هم به عنوان ناظر می‌بایست در تمام دیدارها حضور داشته باشد.

حرکت توپ در ه و ا

دفاع سه نفره روی تورپاس بالای سر، یکی از مشخص‌ترین عملیات والیبالی است.
هرگز نباید به توپ مشت زد، بلکه باید آن را با دو دست پاس داد. پاس دادن از عقب نیز نشان‌دهنده همین عمل است.
پاس دادن، ست زدن و فرستادن توپ‌های بلند از بالای تور صورت می‌گیرد.
حرکت توپ در هوا در پرتاب آرام توپ از بالای تور اجرا می‌شود.
اگر قبل از تماس با توپ دست‌ها دور شوند، توپ به وسط پیشانی برخورد خواهد کرد.
همیشه باید به توپ نگاه کرد، ابتدا پاها را حرکت داده، آنها را خم کرده و بدن را در زیر توپ قرار داد. به منظور حفظ تعادل و توازن یکی از پاها را به آرامی در جلوی پای دیگر قرار داده، زانوها را خم کرده و سپس باید تمام بدن را راست کرد. به عنوان یک قانون کلی شست‌ها را در حالت اشاره به طرف عقب و بینی نگهدارید. بازوها را راحت قرار داده و تا آن جایی که امکان دارد حرکات را بسیار ساده انجام داد. شست و دو انگشت اول به این عمل قدرت بخشیده و بقیه انگشتان به آن جهت می‌دهند.
بهترین و معمول‌ترین مرحله والیبالی (حرکت توپ در هوا) می‌باشد. برخی معتقدند که برای شروع تمرینات می‌توان از بادکنک استفاده کرد. تمرین پرتاب توپ پس از پرش برای گرفتن آن بسیار موثر است و مفید. البته همیشه پس از رسیدن توپ به نقطه اوج این عمل را انجام ندهید

پایگاه تخصصی ورزش و تربیت بدنی پرشیا

سرویس

بازیکن در حال زدن سرویس سرویس عملی است که به منظور وارد کردن توپ در بازی به کار می رود.
در هنگام سرویس زدن باید به نکات زیر توجه کرد:

- هنگام ضربه زدن به توپ (سرویس) حتماً باید توپ را به اندازه کافی و به دور از هر دودست پرتاب کرد و با یک دست به توپ ضربه زده شود.
- هنگام سرویس زدن نباید پاها را روی خط و یا درون زمین خودی قرار داد و باید از خط فاصله داشته باشد.
- توپ حتماً باید از تور عبور کرده و درون زمین حریف پرتاب شود (قبلاً اگر هنگام سرویس زدن توپ به تور برخورد می کرد خطا محسوب می شد ولی در حال حاضر خطایی محسوب نمی شود).

منبع: ویکی پدیا فارسی



در کانال تلگرام کارنیل هر روز انگیزه خود را شارژ کنید 😊

<https://telegram.me/karnil>

